

Power Pack

Black Thunder

Erweiterungs-Akku

PS4

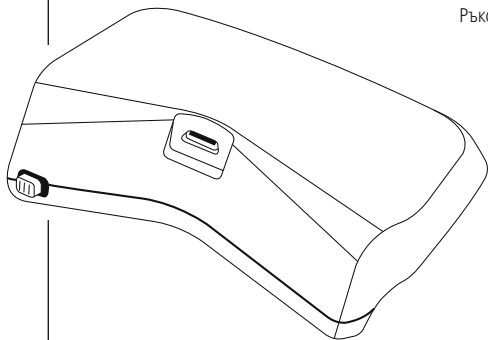

Operating Instructions

GB

Bedienungsanleitung

D

Mode d'emploi

F

Instrucciones de uso

E

Руководство по эксплуатации

RUS

Ръководство за обслужване

BG

Istruzioni per l'uso

I

Gebruiksaanwijzing

NL

Οδηγίες χρήσης

GR

Instrukcja obsługi

PL

Használati útmutató

H

Návod k použití

CZ

Návod na použitie

SK

Manual de instruções

P

Kullanma kılavuzu

TR

Manual de utilizare

RO

Bruksanvisning

S

Käyttöohje

FIN

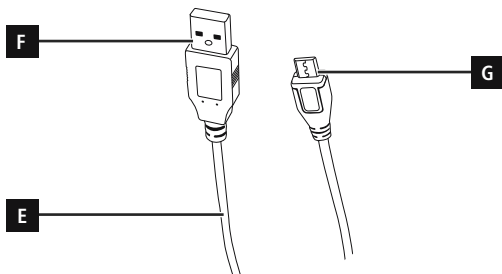
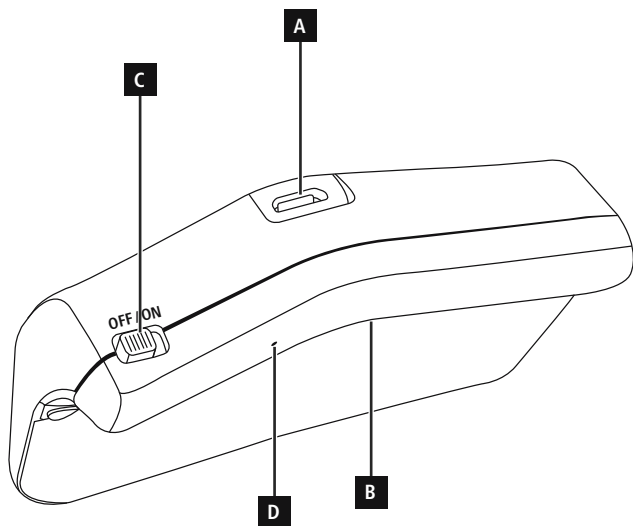

Technical Specifications

Capacity of the Black Thunder extension battery	1000 mAh
Average charging time of the Black Thunder extension battery	4 hours
Input	5 V $\overline{=}$ 480 mA
Output:	5 V $\overline{=}$ 800 mA
Batt. type:	3,7 V Lithium polymer
Min.:	960 mAh / 3,55 Wh
Typ.:	1000 mAh / 3,7 Wh

Technische Daten

Kapazität Erweiterungs-Akku „Black Thunder“	1000mAh
Ø Ladedauer Erweiterungs-Akku „Black Thunder“	4 Stunden
Input	5 V $\overline{=}$ 480 mA
Output:	5 V $\overline{=}$ 800 mA
Batt. Type:	3,7 V Li-Po
Min.:	960 mAh / 3,55 Wh
Typ.:	1000 mAh / 3,7Wh

LED flashes per interval	Charging status of the extension battery
-	5% or less
1 x	5-25 %
2 x	25-50 %
3 x	50-75 %
4 x	75-100 %
Permanent	100 %

LED-Aufleuchten per Intervall	Lade-Status des Erweiterungs-Akkus
-	5% oder weniger
1 x	5-25 %
2 x	25-50 %
3 x	50-75 %
4 x	75-100 %
Dauerhaft	100 %

Thank you for choosing a Hama product. Take your time and read the following instructions and information completely. Please keep these instructions in a safe place for future reference. If you sell the device, please pass these operating instructions on to the new owner.

1. Operating instructions

- Please read and observe all safety instructions in the included "Important instructions for (rechargeable) batteries" leaflet.
- Always set the output switch (C) on the battery to Off when you are not charging your controller.
- Always set the output switch (C) on the battery to Off when you are charging the extension battery.
- Set the output switch (C) on the battery to Off if the extension battery is completely empty or the controller is fully charged.
- Only use the extension battery to charge original Sony Dualshock4 controllers.
- Only use the included USB cable and the charging stations recommended on the packaging to charge the extension battery.

2. Legend

- A. Input charging socket for charging the Black Thunder extension battery
- B. Output charging socket for charging an original Sony Dualshock4 controller
- C. Output switch
- D. Charging status LED
- E. Micro-USB charging cable
- F. Type-A USB connector
- G. Micro-USB plug

3. Getting Started

- First set the output switch (C) to Off.
- Connect the Micro-USB connector (G) to the input socket of your Black Thunder extension battery (A).
- After charging is complete, disconnect the extension battery from the relevant power source.
- Now connect your extension battery to your original Sony Dualshock4 controller using the output socket (B).
- Set the output switch (C) to On as soon as your controller has a low battery level. The controller should be at least halfway discharged.
- Set the output switch on the extension battery to Off if the extension battery is completely empty or your controller is fully charged.

Note

- The charging status LED (D) on the extension battery indicates that the extension battery is discharged by no longer flashing in the charging or discharging status.
- You can also check the charging status of your controller with the extension battery plugged in using the PS4 Home menu by holding down the Home button on the controller. The controller charging status is displayed in the lower right corner of the screen in the PS4 menu.

Warning

If the extension battery is always left on while on the controller, the battery performance and the service life of the built-in battery will decrease over time. This is not the case if the output switch (C) on the extension battery is moved to Off as soon as the controller is fully charged or the extension battery is completely empty.

5. Troubleshooting

The extension battery is not charging my controller.	Make sure that the output switch (C) was switched to On to charge the controller. Make sure that the output switch (C) is set to Off during charging. If possible, connect the extension battery to other discharged Sony Dualshock4 controllers. Set the output switch (C) to On. Hold down the Home button on the controllers and check whether charging of the controllers is displayed in the lower right corner of the screen in the PS4 menu. Determine which device could be defective. To rule out the possibility of a controller defect, check whether the controller charges via direct USB connection to the PS4 console.
The charging status LED (D) on the controller is not lighting up.	To avoid annoying flashing and save energy, the charging station LED only flashes when the extension battery is being charged or discharged, or 20 seconds after the last charging or discharging process.

6. Service and Support

Please contact Hama Product Consulting if you have any questions about this product.

Hotline: +49 9091 502-115 (German/English)

Further support information can be found here: www.hama.com

7. Recycling Information

Note on environmental protection:



After the implementation of the European Directive 2012/19/EU and 2006/66/EU in the national legal system, the following applies:

Electric and electronic devices as well as batteries must not be disposed of with household waste.

Consumers are obliged by law to return electrical and electronic devices as well as batteries at the end of their service lives to the public collecting points set up for this purpose or point of sale.

Details to this are defined by the national law of the respective country.

This symbol on the product, the instruction manual or the package indicates that a product is subject to these regulations.

By recycling, reusing the materials or other forms of utilising old devices/Batteries, you are making an important contribution to protecting our environment.

Vielen Dank, dass du dich für ein Hama Produkt entschieden hast!

Nehme dir Zeit und lese dir die folgenden Anweisungen und Hinweise zunächst ganz durch. Bewahre diese Bedienungsanleitung anschließend an einem sicheren Ort auf, um bei Bedarf darin nachschlagen zu können. Solltest du das Gerät veräußern, gebe diese Bedienungsanleitung an den neuen Eigentümer weiter.

1. Bedienhinweise

- Lies und beachte bitte alle Sicherheitshinweise im beiliegenden Faltblatt „Wichtige Hinweise für Akkus/ Batterien.“
- Stelle den Output-Schalter (C) am Akku stets auf Off, wenn du deinen Controller gerade nicht lädst.
- Stelle den Output-Schalter (C) am Akku stets auf Off, wenn du den Erweiterungs-Akku lädst.
- Stelle den Output-Schalter (C) am Akku auf Off, wenn der Erweiterungs-Akku komplett entladen oder der Controller vollgeladen ist.
- Nutze den Erweiterungs-Akku ausschließlich zur Ladung von Original Sony Dualshock 4 Controllern.
- Nutze zur Ladung des Erweiterungs-Akkus ausschließlich das mitgelieferte USB-Kabel, und die auf der Verpackung empfohlenen Ladestationen.

2. Bilderklärung

- A. Eingangs-Ladebuchse, zur Ladung des „Black Thunder“ Erweiterungs-Akkus
- B. Ausgangs-Ladebuchse zur Ladung eines Original Sony Dualshock 4 Controllers
- C. Output-Schalter
- D. Ladestatus LED
- E. Mikro-USB-Ladekabel
- F. USB-Stecker Typ-A
- G. Micro-USB-Stecker

3. Inbetriebnahme

- Stelle den Output-Schalter (C) zunächst auf Off.
- Verbinde den Micro-USB-Stecker (G) mit der Eingangsbuchse deines „Black-Thunder“ Erweiterungs-Akku (A).

- Trenne nach vollständiger Ladung die Verbindung zwischen dem Erweiterungs-Akku und der entsprechenden Stromquelle.
- Verbinde nun dein Erweiterungs-Akku über die Ausgangsladebuchse (B) mit deinem Original Sony Dualshock 4-Controller.
- Stelle den Output-Schalter (C) auf On, sobald dein Controller eine niedrige Akku-Leistung besitzt. Der Controller sollte hierfür mindestens zur Hälfte entladen sein.
- Stelle den Output-Schalter des Erweiterungs-Akkus auf Off, sobald der Erweiterungs-Akku komplett entladen, oder dein Controller vollgeladen ist.

Hinweis

- Die Entladung des Erweiterungs-Akkus wird dadurch signalisiert, dass die Ladestatus LED (D) an dem Erweiterungs-Akku auch im Lade- oder Entlade-Zustand aufhört zu blinken.
- Den Ladestatus des Controllers erkennt man auch mit angestecktem Erweiterungs-Akku über das PS4-Home-Menü, indem die „Home“-Taste am Controller gedrückt gehalten wird. Die Anzeige des Controller-Ladestatus befindet sich dann im PS4-Menü an der rechten, unteren Bild-Ecke.

Warnung

Wird der Erweiterungs-Akku stets im angeschalteten Zustand am Controller belassen, verringert das auf Dauer die Akkuleistung und Lebensdauer des eingebauten Akkus. Dies ist nicht der Fall, wenn der Output-Schalter (C) des Erweiterungs-Akkus auf **Off** geschoben wird, sobald der Controller vollgeladen bzw. der Erweiterungs-Akku entladen ist.

4. Fehlerbeseitigung

Der Erweiterungs-Akku lädt meinen Controller nicht.	<p>Stelle sicher, ob der Output-Schalter (C) zur Ladung des Controllers auf On geschaltet wurde.</p> <p>Stelle sicher, dass der Output-Schalter (C) während des Ladevorgangs auf Off geschaltet ist.</p> <p>Verbinde, insofern möglich, den Erweiterungs-Akku mit anderen, entladenen Sony-Dualshock4 Controllern. Stelle den Output-Schalter (C) auf On. Halte an den Controllern die Home-Taste gedrückt, und prüfe ob am rechten unteren Bildschirmrand des PS4-Menüs ein Laden des Controllers angezeigt wird.</p> <p>Stelle sicher, welches Gerät einen Defekt aufweisen könnte. Um einen Defekt des Controllers auszuschließen, prüfe, ob der Controller über USB-Direkt-Anschluss an der PS4-Konsole lädt.</p>
Die Ladestatus-LED (D) am Controller leuchtet nicht auf.	Um lästiges Blinken zu vermeiden, und um Energie zu sparen, blinkt die Ladestatus-LED lediglich auf, wenn der Erweiterungs-Akku geladen oder entladen wird, bzw. 20 Sekunden nach dem letzten Lade- oder Entladevorgang.

5. Service und Support

Bitte wenden Sie sich bei Fragen zum Produkt gerne an die Hama-Produktberatung.

Hotline: +49 9091 502-115 (Deu/Eng)

Weitere Supportinformationen finden sie hier: www.hama.com

6. Entsorgungshinweise

Hinweis zum Umweltschutz:



Ab dem Zeitpunkt der Umsetzung der europäischen Richtlinien 2012/19/EU und 2006/66/EG in nationales Recht gilt folgendes:

Elektrische und elektronische Geräte sowie Batterien dürfen nicht mit dem Hausmüll entsorgt werden. Der Verbraucher ist gesetzlich verpflichtet, elektrische und elektronische Geräte sowie Batterien am Ende ihrer Lebensdauer an den dafür eingerichteten, öffentlichen Sammelstellen

oder an die Verkaufsstelle zurückzugeben. Einzelheiten dazu regelt das jeweilige Landesrecht. Das Symbol auf dem Produkt, der Gebrauchsanleitung oder der Verpackung weist auf diese Bestimmungen hin. Mit der Wiederverwertung, der stofflichen Verwertung oder anderen Formen der Verwertung von Altgeräten/Batterien leisten Sie einen wichtigen Beitrag zum Schutz unserer Umwelt.

Nous vous remercions d'avoir choisi un produit Hama.

Veuillez prendre le temps de lire l'ensemble des remarques et consignes suivantes. Veuillez conserver ce mode d'emploi à portée de main afin de pouvoir le consulter en cas de besoin. Transmettez-le au nouveau propriétaire avec l'appareil le cas échéant.

1. Consignes d'utilisation

- Prière de lire et respecte les consignes de sécurité et la fiche ci-jointe „Consignes importantes concernant les piles et batteries”.
- Place l'interrupteur de sortie de la batterie (C) sur Off lorsque tu ne charges pas ton contrôleur.
- Place l'interrupteur de sortie de la batterie (C) sur Off lorsque tu charges la banque de puissance.
- Place l'interrupteur de sortie de la batterie (C) sur Off lorsque la banque de puissance est complètement déchargée ou lorsque le contrôleur est totalement chargé.
- Utilise la banque de puissance exclusivement pour charger un contrôleur Dualshock 4 Sony d'origine.
- Utilise exclusivement le câble USB fourni et les stations de charge recommandées sur l'emballage afin de charger la banque de puissance.

2. Explication de l'illustration

- A. Prise de charge (entrée) pour charger la banque de puissance „Black Thunder”
- B. Prise de charge (sortie) pour charger un contrôleur Dualshock 4 Sony d'origine
- C. Interrupteur de sortie
- D. LED d'état de charge
- E. Câble de charge micro USB
- F. Connecteur USB A mâle
- G. Connecteur micro USB mâle

3. Mise en service

- Commence par placer l'interrupteur de sortie (C) sur Off.
- Branche le connecteur micro USB mâle (G) à la prise d'entrée de ta banque de puissance „Black Thunder” (A).

- Après une recharge complète, débranche la banque de puissance de la source d'électricité.
- Branche alors la banque de puissance à ton contrôleur Dualshock 4 Sony d'origine via la prise de charge sortie (B).
- Place l'interrupteur de sortie (C) sur On lorsque la capacité de la batterie de ton contrôleur baisse. La batterie de ton contrôleur devrait être vide à 50 % au minimum.
- Place l'interrupteur de sortie de la batterie sur Off dès que la banque de puissance est complètement déchargée ou lorsque ton contrôleur est totalement chargé.

Remarque

- La LED d'état de charge de la banque de puissance (D) cesse de clignoter même en phase de charge ou de décharge pour signaler la décharge de la banque de puissance.
- Tu reconnaîtras également l'état de charge du contrôleur, lorsque la banque de puissance est branchée, en maintenant la touche „Home” du contrôleur enfoncée dans le menu „Home” de la console PS4. L'état de charge du contrôleur sera alors affiché dans le coin inférieur droit du menu de la console PS4.

Avertissement

La connexion permanente de la banque de puissance, en service, au contrôleur diminue à la longue la puissance de la batterie et la durée de vie de la batterie intégrée. Ce n'est pas le cas lorsqu'on place l'interrupteur de sortie de la banque de puissance (C) sur Off dès que le contrôleur est totalement chargé ou lorsque la banque de puissance est déchargée.

4. Élimination des pannes

La banque de puissance ne charge pas mon contrôleur.	Contrôle que l'interrupteur de sortie (C) est bien placé sur On afin de charger le contrôleur. Contrôle que l'interrupteur de sortie (C) n'a pas été déplacé sur Off pendant la charge. Branche, si possible, la banque de puissance à un autre contrôleur Dualshock 4 de Sony déchargé. Place l'interrupteur de sortie (C) sur On. Maintient la touche Home du contrôleur enfoncée et contrôle l'affichage de la charge du contrôleur dans le coin inférieur droit du menu de la console PS4. Essai de déterminer quel appareil est susceptible de présenter un défaut. Contrôle la charge du contrôleur branché à la console PS4 à l'aide d'une connexion USB directe afin d'écartier tout défaut du contrôleur.
La LED d'état de charge du contrôleur (D) ne s'allume pas.	Afin d'éviter tout clignotement superflu et pour économiser de l'énergie, la LED d'état de charge clignote uniquement lorsque la banque de puissance est en phase de recharge/décharge ou 20 secondes après la dernière procédure de charge/décharge.

5. Service et assistance

En cas de question concernant le produit, veuillez vous adresser au service de conseil produits de Hama.

Ligne téléphonique directe : +49 9091 502-115 (allemand/anglais)

Vous trouverez ici de plus amples informations concernant l'assistance : www.hama.com

6. Consignes de recyclage

Remarques concernant la protection de l'environnement:



Conformément à la directive européenne 2012/19/EU et 2006/66/CE, et afin d'atteindre un certain nombre d'objectifs en matière de protection de l'environnement, les règles suivantes doivent être appliquées:

Les appareils électriques et électroniques ainsi que les batteries ne doivent pas être éliminés avec les déchets ménagers. Le pictogramme "picto" présent sur le produit, son manuel d'utilisation ou son emballage indique que le produit est soumis à cette réglementation. Le consommateur doit retourner le produit/la batterie usager aux points de collecte prévus à cet effet. Il peut aussi le remettre à un revendeur. En permettant enfin le recyclage des produits ainsi que les batteries, le consommateur contribuera à la protection de notre environnement. C'est un acte écologique.

Le agradecemos que se haya decidido por un producto de Hama. Tómese tiempo y léase primero las siguientes instrucciones e indicaciones. Después, guarde estas instrucciones de manejo en un lugar seguro para poder consultarlas cuando sea necesario. Si vende el aparato, entregue estas instrucciones de manejo al nuevo propietario.

1. Indicaciones para el manejo

- Lee y observa todas las indicaciones de seguridad incluidas en el desplegable adjunto «Indicaciones importantes para baterías/pilas».
- Deja siempre el interruptor de corriente (C) de la batería en Off cuando no estés cargando el controlador.
- Deja siempre el interruptor de corriente (C) de la batería en Off cuando estés cargando el Power Bank.
- Deja siempre el interruptor de corriente (C) de la batería en Off si el Power Bank está completamente descargado o el controlador completamente cargado.
- Utiliza el Power Bank exclusivamente para la carga de controladores originales Sony Dualshock 4.
- Para cargar el Power Bank, utiliza exclusivamente el cable USB suministrado y las estaciones de carga recomendadas en el embalaje.

2. Aclaración de la imagen

- A. Hembra de carga de entrada, para la carga del Power Bank «Black Thunder»
- B. Hembra de carga de salida, para la carga de un controlador original Sony Dualshock 4
- C. Interruptor de corriente
- D. LED de estado de carga
- E. Cable de carga Micro USB
- F. Conector USB tipo A
- G. Conector Micro USB

3. Puesta en funcionamiento

- En primer lugar, lleva el interruptor de corriente (C) a la posición Off.
- Conecta el conector Micro USB (G) con la hembra de entrada de tu Power Bank «Black Thunder» (A).
- Finalizada la carga, desconecta el Power Bank de la fuente de alimentación correspondiente.

- Ahora, conecta tu Power Bank con tu controlador original Sony Dualshock 4 mediante la hembra de carga de salida (B).
- Lleva el interruptor de corriente (C) a la posición On en cuanto tu controlador muestre bajo rendimiento de la batería. Para ello, el controlador debería haberse descargado, como mínimo, hasta el 50 %.
- Lleva el interruptor de corriente del Power Bank de la batería en Off en cuanto se haya descargado completamente el Power Bank o se haya cargado completamente el controlador.

Nota

- El LED de estado de carga (D) deja de parpadear incluso en estado de carga o descarga señalizando la descarga del Power Bank.
- El estado de carga del controlador también puede visualizarse, con el Power Bank conectado, mediante el menú de inicio de la PS4, manteniendo pulsada la tecla «Home» del controlador. La visualización del estado de carga del controlador se encuentra, en el menú de la PS4, en la esquina inferior derecha de la pantalla.

Aviso

Si se deja el Power Bank en estado encendido continuamente conectado al controlador, la autonomía y la vida útil de la batería integrada disminuyen a largo plazo. Puede evitarse llevando el interruptor de corriente (C) del Power Bank a la posición Off en cuanto el controlador esté completamente cargado o el Power Bank completamente descargado.

4. Solución de fallos

El Power Bank no carga mi controlador.	<p>Asegúrate de que el interruptor de corriente (C) se ha llevado a la posición On para carga el controlador.</p> <p>Asegúrate de que el interruptor de corriente (C) está en posición Off durante el proceso de carga.</p> <p>Si es posible, conecta el Power Bank con otros controladores Sony Duakshock4 descargados. Lleva el interruptor de corriente (C) a la posición On. Mantén pulsada la tecla de Inicio de los controladores y comprueba si se visualiza la carga del controlador en el borde inferior derecho del menú de la PS4.</p> <p>Asegúrate de cuál es el dispositivo que podría presentar un fallo. Para excluir un fallo del controlador, comprueba si carga conectándolo directamente mediante USB a la consola PS4.</p>
El LED de estado de carga (D) del controlador no se enciende.	Para evitar un molesto parpadeo y ahorrar energía, el LED de estado de carga solamente parpadea si se carga o descarga el Power Bank, o 20 segundos tras el último proceso de carga o descarga.

5. Servicio y soporte

Si tiene que hacer alguna consulta sobre el producto, diríjase al asesoramiento de productos Hama.

Línea directa: +49 9091 502-115 (Alemán/Inglés)

Encontrar más información de soporte aquí: www.hama.com

6. Instrucciones para desecho y reciclaje

Nota sobre la protección medioambiental:



Después de la puesta en marcha de la directiva Europea 2012/19/EU y 2006/66/EU en el sistema legislativo nacional, se aplicara lo siguiente:

Los aparatos eléctricos y electrónicos, así como las baterías, no se deben evacuar en la basura doméstica. El usuario está legalmente obligado a llevar los aparatos eléctricos y electrónicos, así como pilas y pilas recargables, al final de su vida útil a los puntos de recogida comunales o a devolverlos al lugar donde los adquirió. Los detalles quedaran definidos por la ley de cada país. El símbolo en el producto, en las instrucciones de uso o en el embalaje hace referencia a ello. Gracias al reciclaje, al reciclaje del material o a otras formas de reciclaje de aparatos/pilas usados, contribuye Usted de forma importante a la protección de nuestro medio ambiente.

Благодарим за покупку изделия фирмы Naima. внимательно ознакомьтесь с настоящей инструкцией. Храните инструкцию в надежном месте для справок в будущем. В случае передачи изделия другому лицу приложите и эту инструкцию.

1. Указания по эксплуатации

- Ознакомьтесь с указаниями по технике безопасности в прилагаемом буклете «Важные указания по использованию аккумуляторов/батарей».
- Когда контроллер не заряжается, всегда устанавливайте переключатель (С) на аккумуляторе в положение ВЫКЛ.
- Во время зарядки аккумулятора PowerBank всегда устанавливайте переключатель (С) на аккумуляторе в положение ВЫКЛ.
- Когда аккумулятор PowerBank полностью разряжен или контроллер полностью заряжен, установите переключатель (С) на аккумуляторе в положение ВЫКЛ.
- Используйте аккумулятор PowerBank исключительно для зарядки оригинальных контроллеров Sony Dualshock 4.
- Для зарядки аккумулятора PowerBank используйте исключительно кабель USB, входящий в комплект поставки, и рекомендуемые зарядные устройства, указанные на упаковке.

2. Обозначения на рисунке

- A. Входящий зарядный разъем для зарядки аккумулятора PowerBank Black Thunder
- B. Выходной зарядный разъем для зарядки оригинального контроллера Sony Dualshock 4
- C. Переключатель
- D. Светодиодный индикатор заряда
- E. Зарядный кабель Mikro-USB
- F. Штекер USB Typ-A
- G. Штекер Micro-USB

3. Ввод в эксплуатацию

- Установите переключатель (С) сначала в положение ВЫКЛ.
- Вставьте штекер Micro-USB (G) во входное гнездо аккумулятора PowerBank Black Thunder (A).

- После полной зарядки отключите аккумулятор PowerBank от соответствующего источника тока.
- Затем подключите аккумулятор PowerBank к выходному зарядному гнезду (B) на оригинальном контроллере Sony Dualshock 4.
- В случае разрядки аккумулятора контроллера установите переключатель (С) в положение ВКЛ. Для этого контроллер должен быть разряжен как минимум на половину.
- Когда аккумулятор PowerBank полностью разряжен или контроллер полностью заряжен, установите переключатель на аккумуляторе PowerBank в положение ВЫКЛ.

Примечание

- О разрядке аккумулятора PowerBank сигнализирует прекращение мигания светодиодного индикатора заряда (D) на аккумуляторе PowerBank даже в состоянии зарядки или разрядки.
- Если подключен аккумулятор PowerBank, определить уровень заряда контроллера можно в главном меню PS4. Для этого на контроллере необходимо нажать и удерживать кнопку Home. Индикатор заряда контроллера в меню PS4 находится в правом нижнем углу экрана.

Предупреждение

Если аккумулятор PowerBank остается в контроллере всегда во включенном состоянии, это со временем уменьшает его резерв и сокращает срок службы встроенного аккумулятора. Чтобы этого избежать, устанавливайте переключатель (С) на аккумуляторе PowerBank в положение ВЫКЛ. сразу после того, как контроллер был полностью заряжен или аккумулятор PowerBank был полностью разряжен.

4. Устранение неисправностей

Аккумулятор PowerBank не заряжает контроллер.	<p>Убедитесь, что переключатель (C) для зарядки контроллера установлен в положение ВКЛ.</p> <p>Убедитесь, что в процессе зарядки переключатель (C) находится в положении ВЫКЛ.</p> <p>По возможности подключите аккумулятор Power Bank к другим разряженным контроллерам Sony Dualshock 4. Установите переключатель (C) в положение ВКЛ. На контроллерах нажмите и удерживайте кнопку Home, а затем проверьте, отображается ли в правом нижнем углу экрана в меню PS4 процесс зарядки контроллера.</p> <p>Проверьте, какой прибор имеет неисправность. Чтобы исключить неисправность контроллера, проверьте, заряжается ли контроллер через прямое подключение к разъему USB на консоли PS4.</p>
На контроллере не светится светодиодный индикатор заряда (D).	<p>Чтобы избежать надоедливого мигания и сэкономить электроэнергию, светодиодный индикатор заряда мигает только тогда, когда аккумулятор PowerBank заряжается или разряжается, а также на протяжении 20 секунд после последнего процесса зарядки или разрядки.</p>

5. Отдел техобслуживания

По вопросам ремонта или замены неисправных изделий обращайтесь к продавцу или в сервисную службу компании Hama.

Горячая линия отдела техобслуживания: +49 9091 502-115 (немецкий, английский)

Подробнее смотрите здесь: www.hama.com

6. Инструкции по утилизации

Охрана окружающей среды:



С момента перехода национального законодательства на европейские нормативы 2012/19/EU и 2006/66/EU действительно следующее:

Электрические и электронные приборы, а также батареи запрещается утилизировать с обычным мусором. Потребитель, согласно закону, обязан утилизировать электрические и электронные приборы, а также батареи и аккумуляторы после их использования в специально предназначенных для этого пунктах сбора, либо в пунктах продажи. Детальная регламентация этих требований осуществляется соответствующим местным законодательством. Необходимость соблюдения данных предписаний обозначается особым значком на изделии, инструкции по эксплуатации или упаковке. При переработке, повторном использовании материалов или при другой форме утилизации бывших в употреблении приборов Вы помогаете охране окружающей среды. В соответствии с предписаниями по обращению с батареями, в Германии вышеназванные нормативы действуют для утилизации батарей и аккумуляторов.



Благодарим Ви, че избрахте продукт Нама. Отделете време и прочетете инструкциите и информацията. Моля, запазете инструкциите на сигурно място за бъдещи справки. Ако продавачът устройството, моля, предайте тези инструкции на новия собственик.

1. Инструкции за експлоатация

- Моля, прочетете и спазвайте инструкциите за безопасност в приложената листовка „Важни инструкции за (акумулаторни) батерии“.
- Винаги поставяйте изходящия превключвател (C) на батериите на Off, когато не зареждате Вашия контролер.
- Винаги поставяйте изходящия превключвател (C) на батериите на Off, когато зареждате външната батерия (Power Bank).
- Поставяйте изходящия превключвател (C) на батериите на Off, когато външната батерия е напълно изтощена, или когато контролерът е зареден докрай.
- Използвайте външната батерия единствено за зареждане на оригинални Sony Dualshock 4 контролери.
- За зареждане на външната батерия използвайте единствено включените в комплекта USB кабел и препоръчаните върху опаковката станции за зареждане.

2. Легенда

- A. Входящо гнездо за зареждане, за зареждане на външната батерия „Black Thunder“.
- B. Изходящо гнездо за зареждане, за зареждане на оригинален Sony Dualshock 4 контролер.
- C. Изходящ превключвател
- D. Светодиод за статуса на зареждане
- E. Микро-USB кабел за зареждане
- F. USB щепсел, тип A
- G. Микро-USB щепсел

3. Пускане в експлоатация

- Най-напред поставете изходящия превключвател (C) на Off.
- Свържете микро-USB (G) щепсела към входящото гнездо на Вашата външна батерия „Black-Thunder“ (A).

- След пълното зареждане изключете външната батерия от съответния източник на електрозахранване.
- Сега свържете външната батерия през изходящото гнездо за зареждане (B) към Вашия оригинален Sony-Dualshock 4 контролер.
- Поставете изходящия превключвател (C) на ON, веднага щом контролерът е с ниско ниво на зареждане на батериите. За тази цел контролерът трябва да е изтощен поне наполовина.
- Поставяйте изходящия превключвател на външната батерия на Off, когато външната батерия е напълно изтощена, или когато контролерът е зареден докрай.

Указание

- Светодиодът за статуса на зареждане (D) на външната батерия показва, че външната батерия е изтощена, когато спре да мига в положение на зареждане или разреждане.
- Може да проверите състоянието на зареждане на контролера при включена външна батерия чрез менюто на PS4 „Home“, като задържите натиснат бутон „Home“ на контролера. Показанието за статуса на зареждане на контролера се намира в долния десен ъгъл на екрана в менюто на PS4.

Предупреждение

- Ако външната батерия винаги е включена към контролера, производителността и срокът на експлоатация на вградените батерии намаляват с времето. Това не важи, ако изходящият превключвател (C) на външната батерия се поставя на Off, веднага щом контролерът се зареди напълно или щом външната батерия се изтощи.

4. Отстраняване на грешки

<p>Външната батерия не зарежда контролера.</p>	<p>Уверете се, че изходящият превключвател (C) е включен на On за зареждане на контролера.</p> <p>Уверете се, че изходящият превключвател (C) е включен на Off по време на процеса на зареждане.</p> <p>Ако е възможно, свържете външната батерия към друг, изтощен Sony-Dualshock 4 контролер. Поставете изходящия превключвател (C) на On. Задръжте натиснат бутон Home на контролера и проверете дали в долния десен ъгъл на екрана на менюто на PS4 се показва зареждане на контролера.</p> <p>Установете кое устройство би могло да е дефектно. За да изключите вероятността за дефект в контролера, проверете дали контролерът се зарежда през директна USB връзка към конзолата PS4.</p>
<p>Светодиодът за статуса на зареждане (D) на контролера не светва.</p>	<p>За да се избегне неприятно мигане и за да се пести енергия, светодиодът за статуса на зареждане мига единствено, когато външната батерия е заредена или изтощена, или съотв. 20 секунди след последния процес на зареждане или разреждане.</p>

5. Сервиз и съпорт

За въпроси във връзка с продукта се обърни към отдела за консултация за продукти на Хама.

Гореща телефонна линия: +49 9091 502-115 (немски/английски)

Допълнителна информация за съпорт ще намерите тук: www.hama.com

6. Указания за изхвърляне

Указание относно защитата на околната среда:



От момента на прилагането на европейските директиви 2012/19/EU и 2006/66/EO в националното право на съответните страни важи следното: Електрическите и електронните уреди и батериите не бива да се изхвърлят с битовите отпадъци. Потребителят е длъжен по закон да върне електрическите и електронните уреди и батериите в края на тяхната дълготрайност на изградените за целта обществени пунктове за събиране на отпадъци или на търговския обект. Подробностите по въпроса са регламентирани в законодателството на съответната страна. Символът върху продукта, упътването за употреба или опаковката насочва към тези разпоредби. Чрез рециклирането, преработката на материалите или други форми на оползотворяване на старите уреди/батерии вие допринасяте за защитата на нашата околна среда.

Grazie per avere acquistato un prodotto Hama!
Prima della messa in esercizio, leggete attentamente le seguenti istruzioni e avvertenze, quindi conservatele in un luogo sicuro per una eventuale consultazione. In caso di cessione dell'apparecchio, consegnate anche le presenti istruzioni al nuovo proprietario.

1. Avvertenze per l'uso

- Leggi e osserva tutte le indicazioni di sicurezza contenute nel pieghevole allegato «Avvertenze importanti per le batterie»
- Metti l'interruttore di output (C) sulla batteria sempre su off se non stai caricando il Controller.
- Metti l'interruttore di output (C) sulla batteria sempre su off quando carichi il power bank.
- Metti l'interruttore di output (C) della batteria su off quando il power bank è completamente scarico o il Controller è completamente carico.
- Utilizza il power bank esclusivamente per caricare Controller originali Original Sony Dualshock 4.
- Per caricare il power bank, utilizza esclusivamente il cavo USB in dotazione e le stazioni di carica consigliate sulla confezione.

2. Spiegazione della figura

- A. Presa di carica d'ingresso, per caricare il power bank "Black Thunder"
- B. Presa di carica di uscita per caricare un Controller originale Sony Dualshock 4
- C. Interruttore di output
- D. LED stato di carica
- E. Cavo di carica micro USB
- F. Spina USB tipo A
- G. Spina micro USB

3. Messa in esercizio

- Metti l'interruttore di output (C) su off.
- Collega la spina micro USB (G) alla presa d'ingresso del power bank "Black Thunder" (A).
- A carica completa, scollega il power bank e la corrispondente fonte di energia.
- Collega il power bank attraverso la presa di carica di uscita (B) al controller originale Sony Dualshock 4.
- Metti l'interruttore di output (C) su on, non appena la potenza della batteria del Controller è bassa. Il Controller dovrebbe essere scarico almeno per metà.
- Metti l'interruttore di output del power bank su off quando il power bank è completamente scarico o il Controller è completamente carico.

Nota

- Quando il power bank è scarico, il LED di stato di carica (D) sul power bank smette di lampeggiare anche in stato di carica o scarica.
- Con il power bank collegato, lo stato di carica del Controller si può vedere anche dal menu Home della PS4, tenendo premuto il tasto "Home" sul Controller. L'indicazione dello stato di carica del Controller si trova nel menu PS4, nell'angolo inferiore destro dello schermo.

Attenzione

Se si lascia il power bank spento sul controller, nel tempo diminuisce la durata della prestazione della batteria, quindi la vita della batteria integrata. Questo non è il caso se l'interruttore di output (C) del power bank viene spinto su off non appena il controller è carico o il power bank è completamente scarico.

4. Rimozione degli errori

Il power bank non carica il mio Controller.	Accertati che l'interruttore di output (C) per la carica del Controller sia su on. Accertati che l'interruttore di output (C) sia su off durante il processo di carica. Collega, se possibile, il power bank ad altri Controller Sony Dualshock4. Metti l'interruttore di output (C) su on. Tieni premuto il tasto Home sui Controller e verifica se sul bordo inferiore destro dello schermo del menu PS4 viene visualizzata la carica del Controller. Assicurati che nessun dispositivo sia difettoso. Per escludere un difetto del Controller, verifica se il Controller carica mediante l'attacco diretto USB alla console PS4.
Il LED di stato di carica (D) sul Controller non si accende.	Per evitare il fastidioso lampeggio e risparmiare corrente, il LED di stato lampeggia soltanto quando il power bank viene caricato o scaricato, ovvero 20 secondi dopo l'ultimo processo di carica o scarica.

5. Assistenza e supporto

In caso di domande sul prodotto, rivolgerti alla Consulenza prodotto Hama.

Hotline: +49 9091 502-115 (ted./ing.)

Ulteriori informazioni sul supporto sono disponibili qui: www.hama.com

6. Indicazioni di smaltimento

Informazioni per protezione ambientale:



Dopo l'implementazione della Direttiva Europea 2012/19/EU e 2006/66/EU nel sistema legale nazionale, ci sono le seguenti applicazioni:

Le apparecchiature elettriche ed elettroniche e le batterie non devono essere smaltite con i rifiuti domestici. I consumatori sono obbligati dalla legge a restituire I dispositivi elettrici ed elettronici e le batterie alla fine della loro vita utile ai punti di raccolta pubblici preposti per questo scopo o nei punti vendita. Dettagli di quanto riportato sono definiti dalle leggi nazionali di ogni stato. Questo simbolo sul prodotto, sul manuale d'istruzioni o sull'imballo indicano che questo prodotto è soggetto a queste regole. Riciclando, ri-utilizzando i materiali o utilizzando sotto altra forma i vecchi prodotti/le batterie, darete un importante contributo alla protezione dell'ambiente.

Hartelijk dank dat u voor een product van Hama heeft gekozen.

Neem de tijd om de volgende aanwijzingen en instructies volledig door te lezen. Berg deze gebruiksaanwijzing vervolgens op een goede plek op zodat u hem als naslagwerk kunt gebruiken. Op zodat u hem als naslagwerk kunt gebruiken. Mocht u het toestel verkopen, geeft u dan ook deze gebruiksaanwijzing aan de nieuwe eigenaar.

1. Bedieningsinstructies

- Lees en neem a.u.b. alle veiligheidsinstructies in het meegeleverde vouwblad „Belangrijke instructies over accu's/batterijen“ in acht.
- Schakel de Output-schakelaar (C) van de accu steeds in de stand Off, indien je jouw controller op dat moment niet aan het opladen bent.
- Schakel de Output-schakelaar (C) van de accu steeds in de stand Off, indien je de Power-Bank aan het opladen bent.
- Schakel de Output-schakelaar (C) van de accu in de stand Off, indien de Power-Bank compleet ontladen of de controller volledig opgeladen is.
- Gebruik de Power-Bank uitsluitend voor het opladen van originele Sony Dualshock 4 controllers.
- Gebruik voor het opladen van de Power-Bank uitsluitend de meegeleverde USB-kabel en de op de verpakking aanbevolen laadstations.

2. Uitleg afbeelding

- A. Ingangs-laadpoort, voor het opladen van de „Black Thunder“ Power-Bank
- B. Uitgangs-laadpoort voor het opladen van een originele Sony Dualshock 4 controller
- C. Output-schakelaar
- D. Oplaadstatus-LED
- E. Micro-USB-laadkabel
- F. USB-stekker type A
- G. Micro-USB-stekker

3. Inbedrijfstelling

- Schakel de Output-schakelaar (C) allereerst in de stand Off.
- Sluit de Micro-USB-stekker (G) op de ingangspoort van jouw „Black Thunder“ Power-Bank (A) aan.

- Na het volledig opladen de verbinding tussen de Power-Bank en de betreffende stroombron scheiden.
- Verbind nu jouw Power-Bank via de uitgangs-laadpoort (B) met jouw originele Sony-Dualshock 4-controller.
- Schakel de Output-schakelaar (C) in de stand On, zodra jouw controller een lage accu-capaciteit heeft. De controller dient hiervoor ten minste voor de helft ontladen te zijn.
- Schakel de Output-schakelaar van de Power-Bank in de stand Off, zodra de Power-Bank compleet ontladen of jouw controller volledig opgeladen is.

Aanwijzing

- De ontlading van de Power-Bank wordt zodanig gesignaleerd, dat de oplaadstatus-LED (D) op de Power-Bank tevens in de oplaad- of ontlaad-modus stopt met knipperen.
- De laadstatus van de controller herkent men tevens met aangesloten Power-Bank via het PS4-home-menu, door de „Home“-toets op de controller ingedrukt te houden. De weergave van de controller-laadstatus bevindt zich dan in het PS4-menu in de hoek rechtsonder in het beeldscherm.

Waarschuwing

Indien de Power-Bank steeds in een ingeschakelde toestand aan de controller wordt gelaten, dan reduceert dit op den duur de accu-capaciteit en technische levensduur van de ingebouwde accu. Dit is niet het geval, indien de Output-schakelaar (C) van de Power-Bank in de stand Off wordt geschoven, zodra de controller volledig is opgeladen resp. de Power-Bank is ontladen.

4. Verhelpen van storingen

De Power-Bank laadt mijn controller niet op.	Controleer of de Output-schakelaar (C) voor het opladen van de controller in de stand On werd geschakeld. Controleer dat de Output-schakelaar (C) tijdens het opladen in de stand Off staat. Verbind, voor zover mogelijk, de Power-Bank met andere, ontladen Sony Dualshock 4-controllers. Schakel de Output-schakelaar (C) in de stand On. Houd op de controllers de Home-toets ingedrukt, en controleer of rechtsonder in de rand van het beeldscherm van het PS4-menu het opladen van de controller wordt weergegeven. Probeer vast te stellen, welk toestel defect zou kunnen zijn. Teneinde een defect van de controller uit te sluiten, controleren, of de controller via USB-directe-aansluiting op de PS4-console oplaadt.
De oplaadstatus-LED (D) op de controller gaat niet branden.	Teneinde vervelend knipperen te voorkomen, en om energie te besparen, knippert de oplaadstatus-LED slechts dan, als de Power-Bank wordt opgeladen of ontladen, resp. 20 seconden na de laatste oplaad- of ontladprocedure.

5. Service en support

Neem bij vragen over het product contact op met de afdeling Productadvies van HAMA.

Hotline: +49 9091 502-115 (Duits/Engels)

Meer support-informatie vindt u hier:

www.hama.com

6. Aanwijzingen over de afvalverwerking

Notitie aangaande de bescherming van het milieu:



Ten gevolge van de invoering van de Europese Richtlijn 2012/19/EU en 2006/66/EU in het nationaal juridisch systeem, is het volgende van toepassing:

Elektrische en elektronische apparatuur, zoals batterijen mag niet met het huisvuil weggegooid worden. Consumenten zijn wettelijk verplicht om elektrische en elektronische apparaten zoals batterijen op het einde van gebruik in te dienen bij openbare verzamelplaatsen speciaal opgezet voor dit doeleinde of bij een verkooppunt. Verdere specificaties aangaande dit onderwerp zijn omschreven door de nationale wet van het betreffende land. Dit symbool op het product, de gebruiksaanwijzing of de verpakking duidt erop dat het product onderworpen is aan deze richtlijnen. Door te recycleren, hergebruiken van materialen of andere vormen van hergebruiken van oude toestellen/batterijen, levert u een grote bijdrage aan de bescherming van het milieu.

Σας ευχαριστούμε για την αγορά αυτού του προϊόντος της Hama!

Διαβάστε προσεκτικά τις παρακάτω οδηγίες και υποδείξεις. Στη συνέχεια, φυλάξτε αυτό το εγχειρίδιο σε ασφαλές μέρος για μελλοντική χρήση. Σε περίπτωση που πουλήσετε της συσκευή, παραδώστε αυτό το εγχειρίδιο στον επόμενο αγοραστή.

1. Υποδείξεις χειρισμού

- Διαβάστε και τηρήστε όλες τις υποδείξεις ασφαλείας που θα βρείτε στο παρεχόμενο φυλλάδιο «Σημαντικές υποδείξεις για επαναφορτιζόμενες/απλές μπαταρίες».
- Ο διακόπτης εξόδου (C) της μπαταρίας πρέπει να βρίσκεται στη θέση Off, όταν δεν φορτίζετε το χειριστήριό σας.
- Ο διακόπτης εξόδου (C) της μπαταρίας πρέπει να βρίσκεται στη θέση Off, όταν δεν φορτίζετε τη φορητή μπαταρία Power Bank.
- Ο διακόπτης εξόδου (C) της μπαταρίας πρέπει να βρίσκεται στη θέση Off, όταν το Power Bank έχει αποφορτιστεί πλήρως ή το χειριστήριο έχει φορτιστεί πλήρως.
- Χρησιμοποιείτε το Power Bank αποκλειστικά για τη φόρτιση γνήσιων χειριστηρίων Sony Dualshock 4.
- Για φόρτιση του Power Bank χρησιμοποιείτε αποκλειστικά το παρεχόμενο καλώδιο USB και τους φορτιστές που συνιστώνται στη συσκευασία.

2. Επεξήγηση με εικόνα

- A. Υποδοχή φόρτισης εισόδου του Power Bank «Black Thunder»
- B. Υποδοχή φόρτισης εξόδου για φόρτιση ενός γνήσιου χειριστηρίου Sony Dualshock 4
- C. Διακόπτης εξόδου
- D. LED φόρτισης
- E. Καλώδιο φόρτισης micro-USB
- F. Αρσενικό βύσμα USB τύπου A
- G. Αρσενικό βύσμα micro-USB

3. Έναρξη χρήσης

- Φέρτε τον διακόπτη εξόδου (C) στη θέση Off.
- Συνδέστε το βύσμα micro-USB (G) με την υποδοχή εισόδου του Power Bank «Black-Thunder» (A).
- Μετά από πλήρη φόρτιση διακόψτε τη σύνδεση ανάμεσα στο Power Bank και την αντίστοιχη πηγή ρεύματος.

- Συνδέστε τώρα το Power Bank μέσω της υποδοχής εξόδου φόρτισης (B) με το γνήσιο χειριστήριο Sony Dualshock 4.
- Ο διακόπτης εξόδου (C) πρέπει να βρίσκεται στη θέση On όταν η μπαταρία του χειριστηρίου είναι αδύναμη. Για να γίνει αυτό πρέπει το χειριστήριο να έχει αποφορτιστεί τουλάχιστον κατά το ήμισυ.
- Ο διακόπτης εξόδου του Power Bank πρέπει να βρίσκεται στη θέση Off, όταν το Power Bank έχει αποφορτιστεί πλήρως ή όταν το χειριστήριο έχει φορτιστεί πλήρως.

Υπόδειξη

- Η αποφόρτιση του Power Bank φαίνεται από το γεγονός ότι η LED φόρτισης (D) του Power Bank σταματά να αναβοσβήνει τόσο σε κατάσταση φόρτισης όσο και σε κατάσταση αποφόρτισης.
- Μπορείτε να δείτε την κατάσταση φόρτισης του χειριστηρίου και όταν το Power Bank είναι συνδεδεμένο, μέσω του κύριου μενού του PS4, κρατώντας πατημένο το πλήκτρο «Home» στο χειριστήριο. Η ένδειξη της φόρτισης του χειριστηρίου βρίσκεται στο μενού του PS4 στην κάτω δεξιά γωνία της εικόνας

Προειδοποίηση

Εάν το Power Bank παραμένει συνεχώς ενεργοποιημένο στο χειριστήριο, αυτό σε βάθος χρόνου μειώνει την απόδοση της μπαταρίας και διάρκεια ζωής της ενσωματωμένης μπαταρίας. Αυτό δεν συμβαίνει εάν ο διακόπτης εξόδου (C) του Power Bank τεθεί στη θέση Off όταν το χειριστήριο φορτιστεί πλήρως ή όταν το Power Bank αποφορτιστεί.

4. Αντιμετώπιση σφαλμάτων

<p>To Power Bank δεν φορτίζει το χειριστήριό μου.</p>	<p>Βεβαιωθείτε ότι ο διακόπτης εξόδου (C) βρίσκεται στη θέση On για φόρτιση του χειριστηρίου. Βεβαιωθείτε ότι ο διακόπτης εξόδου (C) βρίσκεται στη θέση Off κατά τη φόρτιση. Συνδέστε εάν είναι δυνατόν το Power Bank με άλλο, αποφορτισμένο χειριστήριο Sony Dualshock4. Φέρτε τον διακόπτη εξόδου (C) στη θέση On. Κρατήστε πατημένο στα χειριστήρια το πλήκτρο Home και ελέγξτε εάν στην κάτω δεξιά άκρη του μενού του PS4 εμφανίζεται φόρτιση του χειριστηρίου. Βεβαιωθείτε για το ποια συσκευή μπορεί να παρουσιάζει ελάττωμα. Για να αποκλείσετε ελάττωμα του χειριστηρίου ελέγξτε εάν το χειριστήριο φορτίζει μέσω άμεσης σύνδεσης USB στην κονσόλα PS4.</p>
<p>H LED φόρτισης (D) στο χειριστήριο δεν ανάβει.</p>	<p>Για να αποφύγετε το ενοχλητικό αναβόσβημα και για να εξοικονομήσετε ενέργεια η LED φόρτισης ανάβει μόνο όταν το Power Bank φορτίζεται ή αποφορτίζεται ή 20 δευτερόλεπτα μετά την τελευταία φόρτιση ή αποφόρτιση.</p>

5. Σέρβις και υποστήριξη

Για ερωτήσεις σχετικά με το προϊόν απευθυνθείτε στην υπηρεσία εξυπηρέτησης πελατών της Hama. Γραμμή υποστήριξης: +49 9091 502-115 (Γερμανικά/Αγγλικά)
Περισσότερες πληροφορίες υποστήριξης θα βρείτε στη διεύθυνση: www.hama.com

6. Υποδείξεις απόρριψης

Υπόδειξη σχετικά με την προστασία περιβάλλοντος:



Από τη στιγμή που η Ευρωπαϊκή Οδηγία 2012/19/EU και 2006/66/EE ενσωματώνεται στο εθνικό δίκαιο ισχύουν τα εξής:
Οι ηλεκτρικές και οι ηλεκτρονικές συσκευές καθώς και οι μπαταρίες δεν επιτρέπεται να πετιούνται στα οικιακά απορρίμματα. Οι καταναλωτές υποχρεούνται από τον νόμο να επιστρέφουν τις ηλεκτρικές και ηλεκτρονικές συσκευές καθώς και τις μπαταρίες στο τέλος της ζωής τους στα δημόσια σημεία περισυλλογής που έχουν δημιουργηθεί γι' αυτό το σκοπό ή στα σημεία πώλησης. Οι λεπτομέρειες ρυθμίζονται στη σχετική νομοθεσία. Το σύμβολο πάνω στο προϊόν, στο εγχειρίδιο χρήσης ή στη συσκευασία παραπέμπει σε αυτές τις διατάξεις. Με την ανακύκλωση, επαναχρησιμοποίηση των υλικών ή με άλλες μορφές χρησιμοποίησης παλιών συσκευών / Μπαταριών συνεισφέρετε σημαντικά στην προστασία του περιβάλλοντος. Στη Γερμανία ισχύουν αντίστοιχα οι παραπάνω κανόνες απόρριψης σύμφωνα με τον κανονισμό για μπαταρίες και συσσωρευτές.

Dziękujemy za zakup naszego produktu!
Przed pierwszym użyciem należy dokładnie przeczytać instrukcję obsługi. Instrukcję należy przechować, gdyż może być jeszcze potrzebna.

1. Wskazówki dotyczące obsługi

- Należy przeczytać i uwzględnić wszystkie wskazówki bezpieczeństwa „Ważne wskazówki dotyczące akumulatorów/ baterii”, opisane w dołączonej ulotce.
- Jeżeli kontroler nie jest ładowany, należy zawsze przestawić przełącznik wyjściowy (C) na akumulatorze na pozycję Off.
- Podczas ładowania zestawu zasilającego PowerBank przestawić zawsze przełącznik wyjściowy (C) na akumulatorze na pozycję Off.
- Jeżeli zestaw zasilający PowerBank jest całkowicie rozładowany lub kontroler jest całkowicie naładowany, przestawić przełącznik wyjściowy (C) na akumulatorze na pozycję Off.
- Ładowarkę PowerBank należy używać wyłącznie do ładowania oryginalnych kontrolerów Sony Dualshock 4.
- Do ładowania zestawu PowerBank stosować wyłącznie dołączony kabel USB i zalecane na opakowaniu stacje ładowania.

2. Wyjaśnienie Obrazek

- A. Gniazdo wejściowe do ładowania zestawu zasilającego „Black Thunder”
- B. Gniazdo wyjściowe do ładowania oryginalnego kontrolera Sony Dualshock 4
- C. Przełącznik wyjściowy
- D. Dioda LED stanu ładowania
- E. Kabel do ładowania micro USB
- F. Wtyczka USB typu A
- G. Wtyk micro USB

3. Uruchamianie

- Najpierw przestawić przełącznik wyjściowy (C) na pozycję Off.
- Połączyć wtyk micro USB (G) z gniazdem wejściowym zestawu zasilającego „Black-Thunder” (A).
- Po całkowitym naładowaniu odłączyć zestaw zasilający PowerBank od źródła prądu.

- Podłączyć teraz zestaw PowerBank z oryginalnym kontrolerem Sony Dualshock 4 poprzez wyjściowe gniazdo ładowania (B).
- Jeżeli wydajność akumulatora kontrolera jest niska, przestawić przełącznik wyjściowy (C) na pozycję On. Kontroler powinien być przy tym rozładowany przynajmniej do połowy.
- Jeżeli zestaw zasilający PowerBank jest całkowicie rozładowany lub kontroler jest całkowicie naładowany, przestawić przełącznik wyjściowy na pozycję Off.



Wskazówka

- Rozładowanie zestawu PowerBank jest sygnalizowane tym, że dioda LED stanu ładowania (D) na zestawie zasilającym przestaje migać również w stanie ładowania lub rozładowania.
- Stan naładowania kontrolera rozpoznaje się także przy podłączonym zestawie PowerBank w głównym menu PS4, naciskając dłużej przycisk „Home” na kontrolerze. Wskaźnik stanu naładowania kontrolera wyświetlane jest wtedy w menu konsoli PS4 w prawym dolnym rogu ekranu.



Ostrzeżenie

Stale pozostawianie włączonego zestawu zasilającego PowerBank przy kontrolerze skraca wydajność i żywotność wbudowanego akumulatora. Nie dotyczy to sytuacji, jeżeli przełącznik wyjściowy (C) zestawu PowerBank przesunięty jest na pozycję Off, gdy kontroler jest całkowicie naładowany lub zestaw PowerBank jest rozładowany.

4. Usuwanie usterek

Zestaw zasilający PowerBank nie ładuje kontrolera.	Sprawdzić, czy w trakcie ładowania kontrolera przełącznik wyjściowy (C) jest przestawiony na pozycję On. Sprawdzić, czy w trakcie ładowania przełącznik wyjściowy (C) jest przestawiony na pozycję Off. W miarę możliwości połączyć zestaw PowerBank z innymi, rozładowanymi kontrolerami Sony Dualshock4. Przeszawić przełącznik wyjściowy (C) na pozycję On. Nacisnąć dłużej przycisk Home na kontrolerze i sprawdzić, czy w prawym dolnym rogu ekranu konsoli PS4 wyświetlany jest postęp ładowania kontrolera. Sprawdzić, które urządzenie może być uszkodzone. Aby wykluczyć uszkodzenie kontrolera, sprawdzić, czy można go ładować, podłączając go bezpośrednio do portu USB konsoli PS4.
Dioda LED stanu ładowania (D) na kontrolerze nie świeci się.	Aby uniknąć irytującego migania diody i oszczędzać energię, dioda LED stanu ładowania świeci się tylko wtedy, gdy zestaw zasilający PowerBank jest ładowany lub rozładowywany, wzgl. przez 20 sekund po ostatnim procesie ładowania lub rozładowywania.

5. Serwis i pomoc techniczna

W razie pytań dotyczących produktu prosimy zwrócić się do infolinii Hama.

Gorąca linia: +49 9091 502-115 (niem./ang.)

Dodatkowe informacje są dostępne na stronie: www.hama.com

6. Informacje dotycząca recyklingu

Wskazówki dotyczące ochrony środowiska:



Od czasu wprowadzenia europejskiej dyrektywy 2012/19/EU i 2006/66/EU do prawa narodowego obowiązują następujące ustalenia:

Urządzeń elektrycznych, elektronicznych oraz baterii jednorazowych nie należy wyrzucać razem z codziennymi odpadami domowymi! Użytkownik zobowiązany prawnie do odniesienia zepsutych, zniszczonych lub niepotrzebnych urządzeń elektrycznych i elektronicznych do punktu zbiórki lub do sprzedawcy. Szczegółowe kwestie regulują przepisy prawne danego kraju. Informuje o tym symbol przekreślonego kosza umieszczony na opakowaniu. Segregując odpady pomagasz chronić środowisko!

Köszönjük, hogy ezt a Hama terméket választotta! Kérjük, hogy felszerelés előtt szánjon rá időt és olvassa el végig az alábbi útmutatót. A későbbiekben tartsa biztonságos helyen ezt a füzetet, hogy ha szükség van rá, bármikor megtalálja. Ha eladja ezt a terméket, vele együtt adja tovább ezt az útmutatót is az új tulajdonosnak.

1. Használati utasítások

- Olvassa el és tartsa be a mellékelt „Akkumulátorokra/ elemekre vonatkozó fontos utasítások” című összehajtható íven található valamennyi biztonsági utasítást.
- Az akkumulátoron az Output kapcsolót (C) mindig állítsa Ki (Off) állásba, amikor éppen nem tölti a kontrollert.
- Az akkumulátoron az Output kapcsolót (C) mindig állítsa Ki (Off) állásba, amikor a Power-Bank-et tölti.
- Az akkumulátoron az Output kapcsolót (C) állítsa Ki (Off) állásba, amikor a Power-Bank teljesen le van merülve vagy a kontrollert teljesen fel van töltve.
- A Power-Bank-et kizárólag eredeti Sony Dualshock 4 kontrollerek töltésére használja.
- A Power-Bank töltésére kizárólag a veleszállított USB kábelt és a csomagoláson ajánlott töltőállomásokat használja.

2. Képmagyarázat

- A. Bemeneti töltőhüvely, a „Black Thunder” Power Bank töltéséhez
- B. Kimeneti töltőhüvely, az eredeti Sony Dualshock 4 kontrollert töltéséhez
- C. Output kapcsoló
- D. Töltésállapot-jelző LED
- E. Micro USB töltőkábel
- F. A típusú USB dugasz
- G. Micro USB dugasz

3. Üzembevetél

- Állítsa az Output kapcsolót (C) először Ki (Off) állásba.
- Kösse össze a micro USB dugaszt (G) a „Black-Thunder” Power-Bank (A) bemeneti hüvelyével.
- A teljes töltés után szakítsa meg a kapcsolatot a Power-Bank és a megfelelő áramforrás között.
- Most kösse össze a Power-Bank-et a kimeneti töltőhüvelyen (B) át az eredeti Sony Dualshock 4 kontrollereével.
- Állítsa az Output kapcsolót (C) Be (On) állásba, mielőtt a kontrollert alacsony akkumulátor-teljesítményt jelez. Ehhez a kontrollert minimum a felére le kell legyen merülve.
- Állítsa a Power-Bank Output kapcsolóját Ki (Off) állásba, mielőtt a Power-Bank teljesen lemerült, vagy a kontrollert teljesen fel van töltve.



Megjegyzés

- A Power-Bank letöltődését az jelzi, hogy a Power-Bank-en a töltésállapot-jelző LED (D) töltési- vagy letöltődési állapotban sem villog.
- A kontrollert töltésállapotát rádugaszolt Power-Bankkal is fel lehet ismerni a PS4 Home menüben a kontrollert „Home” gombjának lenyomásával és nyomva tartásával. A kontrollert töltésállapotának kijelzése ekkor a PS4 menüben a jobb alsó képsarokban látható.



Figyelmeztetés

Amennyiben a Power-Bank mindig a kontrollert kapcsoló állapotban marad, hosszú távon ez csökkenti az akkumulátor teljesítményt és a beépített akku élettartamát. Ez nem áll fenn, amikor a Power-Bank Output kapcsolóját (C) Off (Ki) állásba toljuk, amikor a kontrollert teljesen fel van töltve, illetve a Power-Bank le van merülve.

4. Hibaelhárítás

A Power-Bank nem tölti a kontrollereket.	Bizonyosodjon meg róla, hogy az Output kapcsoló (C) Be (On) pozícióra lett kapcsolva a controller töltéséhez. Bizonyosodjon meg róla, hogy az Output kapcsoló (C) a töltési folyamat során Ki (Off) pozícióra van kapcsolva. Amennyiben lehetséges, kösse össze a Power-Bank-et más, letöltődött Sony-Dualshock 4 kontrollerekkel. Állítsa az Output kapcsolót (C) Be (On) állásba. Tartsa a kontrolleren a Home gombot lenyomva, és ellenőrizze, hogy a PS4 menü kijelzőjének jobb alsó szegélyén megjelenik-e a controller töltése. Bizonyosodjon meg róla, melyik készülék lehet hibás. A controller hibájának kizárásához ellenőrizze, hogy a controller közvetlen USB csatlakozáson át töltődik-e a PS4 konzolon.
A töltésállapot-jelző LED nem gyullad ki a kontrolleren.	A kellemetlen villogás elkerülése érdekében és energiamegtakarítás céljából a töltésállapot-jelző LED csak akkor világít, amikor a Power-Bank töltése vagy lemerítése folyamatban van, illetve 20 másodperccel az utolsó töltési- vagy lemerítési folyamat után.

5. Szerviz és támogatás

Kérjük, hogy a termékkel kapcsolatos kérdéseivel forduljon a Hama terméktanácsadáshoz.

Közvetlen vonal Közvetlen vonal:

+49 9091 502-115 (Deu/Eng)

További támogatási információt itt talál:

www.hama.com

6. Ártalmatlanítási előírások

Környezetvédelmi tudnivalók:



Az európai irányelvek 2012/19/EU és 2006/66/EU ajánlása szerint, a megjelölt időponttól kezdve, minden EU-s tagállamban érvényesek a következők:

Az elektromos és elektronikai készülékeket és az elemeket nem szabad a háztartási szemétként

dobni! A leselejtezett elektromos és elektronikus készülékeket és elemeket, akkumulátorokat nem szabad a háztartási szemétként dobni. Az elhasznált és működésképtelen elektromos és elektronikus készülékek gyűjtésére törvényi előírás kötelez mindenkit, ezért azokat el kell szállítani egy kijelölt gyűjtő helyre vagy visszavinni a vásárlás helyére. A termék csomagolásán feltüntetett szimbólum egyértelmű jelzést ad erre vonatkozóan a felhasználónak. A régi készülékek begyűjtése, visszaváltása vagy bármilyen formában történő újra hasznosítása közös hozzájárulás környezetünk védelméhez.

Děkujeme, že jste si vybrali výrobek Hama. Přečtěte si, prosím, všechny následující pokyny a informace. Uchovejte tento text pro případné budoucí použití. Pokud výrobek prodáte, předejte tento text novému majiteli.

1. Pokyny k použití

- Přečti a dodržuj všechny bezpečnostní pokyny v příložené příloze „Důležitá upozornění pro akumulátory/baterie“.
- Spínač Output (C) na akumulátoru vždy nastav do polohy Off, pokud svůj ovladač právě nenabíjíš.
- Spínač Output (C) na akumulátoru vždy nastav do polohy Off, pokud nabíjíš power-bank.
- Spínač Output (C) na akumulátoru nastav do polohy Off, pokud je power-bank zcela vybitá nebo ovladač zcela nabitý.
- Power-bank používej výhradně pro nabíjení originálních ovladačů Sony Dualshock 4.
- Při nabíjení power-bank používej výhradně dodaný kabel USB a nabíjecí stanice doporučené na obalu.

2. Vysvětlení obrázků

- A. Vstupní nabíjecí zdířka, pro nabíjení power bank „Black Thunder“
- B. Výstupní nabíjecí zdířka pro nabíjení originálního ovladače Sony Dualshock 4
- C. Spínač Output
- D. LED stavu nabití
- E. Nabíjecí kabel mikro-USB
- F. Konektor USB typ-A
- G. Konektor micro-USB

3. Uvedení do provozu

- Spínač Output (C) nastav nejprve do polohy Off.
- Konektor micro-USB (G) připoj ke vstupní zdířce tvé power bank „Black-Thunder“ (A).
- Po kompletním nabití odpoj spojení mezi zařízením power-bank a odpovídajícím zdrojem proudu.
- Nyní spoj tvé zařízení power-bank pomocí výstupní nabíjecí zdířky (B) s tvým originálním ovladačem Sony-Dualshock 4.
- Spínač Output (C) nastav do polohy On, jakmile tvůj ovladač vykazuje nízký výkon akumulátoru. Ovladač by zde měl být vybitý nejméně z poloviny.
- Spínač Output zařízení power-bank nastav do polohy Off, pokud je power-bank zcela vybitá nebo tvůj ovladač zcela nabitý.



Upozornění

- Vybití zařízení power-bank je signalizováno tak, že LED stavu nabití (D) na zařízení power-bank přestane blikat také ve stavu nabíjení nebo vybití.
- Stav nabití ovladače je možné rozpoznat také s připojeným zařízením power-bank pomocí nabídky PS4-Home tak, že podržíš tlačítko „Home“ na ovladači. Indikace stavu nabití ovladače se pak nachází v nabídce PS4 v pravém spodním rohu obrazovky.



Výstraha

Pokud je zařízení power-bank stále ponecháno v zapnutém stavu na ovladači, snižuje se časem výkon akumulátoru a životnost instalovaného akumulátoru. K tomu nedochází, pokud je spínač Output (C) zařízení power-bank posunut do polohy Off, jakmile je ovladač zcela nabitý resp. zařízení power-bank zcela vybité.

4. Odstranění závad

Power-bank nenabíjí můj ovladač.	Ujistí se, že byl spínač Output (C) pro nabíjení ovladače přepnut do polohy On. Ujistí se, že je spínač Output (C) během nabíjení přepnut do polohy Off. Připoj, pokud je to možné, power-bank k jiným vybitým ovladačům Sony-Dualshock4. Spínač Output (C) nastav do polohy On. Na ovladačích podrž stisknuto tlačítko Home a zkontroluj, zda se v pravém spodním okraji obrazovky nabídky PS4 zobrazí nabíjení ovladače. Ujistí se, který z přístrojů by mohl vykazovat defekt. Pro vyloučení defektu ovladače zkontroluj, zda ovladač nabíjí přes přímou přípojku USB na konzole PS4.
Kontrolka LED stavu nabití (D) na ovladači se nerozsvítí.	Aby se zabránilo nechtěnému blikání a úspory energie, bliká dioda LED stavu nabití pouze tehdy, pokud je power-bank nabíjena nebo vybíjena, resp. 20 sekund po posledním nabíjení nebo vybíjení.

5. Servis a podpora

Máte otázky k produktu ? Obratě na na poradenské oddělení Hama.

Horká linka: +49 9091 502-115 (německy/anglicky)

Další podpůrné informace naleznete na adrese: www.hama.com

6. Pokyny k likvidaci

Ochrana životního prostředí:



Evropská směrnice 2012/19/EU a 2006/66/EU ustanovujete následující:

Elektrická a elektronická zařízení stejně jako baterie nepatří do domovního odpadu. Spotřebitel se zavazuje odevzdat všechna zařízení a baterie po uplynutí jejich životnosti do příslušných sběrů.

Podrobnosti stanoví zákon příslušné země. Symbol na produktu, návod k obsluze nebo balení na toto poukazuje. Recyklací a jinými způsoby využití přispíváte k ochraně životního prostředí.

Ďakujeme, že ste sa rozhodli pre výrobok Hama. Prečítajte si všetky nasledujúce pokyny a informácie. Uchovajte tento návod na použitie pre prípadné budúce použitie. Pokiaľ výrobok predáte, dajte tento návod novému majiteľovi.

1. Návod na obsluhu

- Prečítajte si a dodržiavajte všetky bezpečnostné pokyny uvedené v priloženom letáku: „Dôležité bezpečnostné pokyny pre akumulátory/batérie.“
- Keď sa ovládač nenabíja, vždy nastavte spínač Output (C) na akumulátore na Off.
- Keď sa zariadenie Power-Bank nabíja, vždy nastavte spínač Output (C) na akumulátore na Off.
- Keď je zariadenie Power-Bank úplne vybité alebo je ovládač úplne nabitý, nastavte spínač Output (C) na akumulátore na Off.
- Zariadenie Power-Bank používaj výlučne na nabíjanie originálnych ovládačov Sony Dualshock 4.
- Na nabíjanie Power-Bank používajte výlučne dodané káble USB a nabíjacie stanice odporúčané na obale.

2. Vysvetlenie obrázkov

- A. Vstupná nabíjacia zdierka na nabíjanie zariadenia Power Bank „Black Thunder“
- B. Výstupná nabíjacia zdierka na nabíjanie originálneho ovládača Sony Dualshock 4
- C. Spínač Output
- D. Indikátor stavu nabitia LED
- E. Nabíjací kábel micro USB
- F. Konektor USB typu A
- G. Konektor micro USB

3. Uvedenie do prevádzky

- Spínač Output (C) najprv nastavte na Off.
- Spojte konektor micro USB (G) so vstupnou zdierkou vášho zariadenia Power-Bank „Black-Thunder“ (A).
- Po úplnom nabití prerušte spojenie medzi zariadením Power-Bank a príslušným zdrojom energie.
- Teraz môžete prepojiť vaše zariadenie Power-Bank cez výstupnú nabíjaciú zdierku (B) s originálnym ovládačom Sony-Dualshock 4.
- Spínač Output (C) nastavte na On hneď, ako bude mať váš ovládač nízku kapacitu akumulátora. Ovládač by mal byť preto vybitý aspoň do polovice.
- Keď je zariadenie Power-Bank úplne vybité alebo je ovládač úplne nabitý, nastavte spínač Output zariadenia Power-Bank na Off.



Upozornenie

- Ovládač zariadenia Power-Bank signalizuje, že indikátor stavu nabitia LED (D) na zariadení Power-Bank prestane blikať aj v stave nabitia alebo vybitia.
- Stav nabitia kontrolnej jednotky môžete zistiť aj tak, že v zapojenom zariadení Power-Bank v menu PS4-Home podržíte stlačené tlačidlo „Home“. Indikátor stavu nabitia ovládača sa nachádza v menu PS4 v pravom dolnom rohu obrazovky.



Výstraha

Ak sa zariadenie Power-Bank ponechá na ovládači vždy v zapojenom stave, zníži sa na určitý čas výkon akumulátora a životnosť zabudovaného akumulátora. Nie je tomu tak, keď sa spínač Output (C) zariadenia Power-Bank posunie na Off, hneď ako je ovládač plne nabitý, resp. zariadenie Power-Bank je vybité.

4. Odstránenie chyby

Zariadenie Power-Bank nenabíja ovládač.	Uistite sa, že bol spínač Output (C) na nabíjanie ovládača prepnutý na On. Uistite sa, že je spínač Output (C) počas nabíjania prepnutý na Off. Pokiaľ je to možné, prepojte zariadenie Power-Bank s inými, vybitými ovládačmi Sony-Dualshock4. Spínač Output (C) nastavte na On. Na ovládačoch podržte stlačené tlačidlo Home a skontrolujte, či v pravom dolnom okraji obrazovky menu PS4 zobrazuje ikonka nabíjania ovládača. Preverte, v ktorom prístroji dochádza k chybe. Aby ste vylúčili chybu ovládača, skontrolujte, či sa ovládač nabíja priamo cez prípojku USB na konzole PS4.
Indikátor stavu nabitia LED (D) na ovládači sa nerozsvieti.	S cieľom zabrániť zaťažujúcemu blikaniu a šetriť energiu začne indikátor stavu nabitia LED blikať iba vtedy, keď bude zariadenie Power-Bank vybité alebo nabité, resp. 20 sekúnd po poslednom nabití alebo vybití.

5. Servis a podpora

S otázkami týkajúcimi sa výrobu sa prosím obráťte na poradenské oddelenie firmy Hama.

Hotline: +49 9091 502-115 (nem./angl.)

Ďalšie informácie o podpore nájdete tu: www.hama.com

6. Pokyny pre likvidáciu

Ochrana životného prostredia:



Európska smernica 2012/19/EU a 2006/66/EU stanovuje:

Elektrické a elektronické zariadenia, rovnako ako batérie sa nesmú vyhadzovať do domáceho odpadu. Spotrebiteľ je zo zákona povinný zlikvidovať elektrické a elektronické zariadenia, rovnako ako batérie na miesta k tomu určené. Symbolizuje to obrázok v návode na použitie, alebo na balení výrobku. Opätovným zužitkovaním alebo inou formou recyklácie starých zariadení/batérií prispievate k ochrane životného prostredia.



Agradecemos que se tenha decidido por este produto Hama!

Antes de utilizar o produto, leia completamente estas indicações e informações. Guarde, depois, estas informações num local seguro para consultas futuras. Se transmitir o produto para um novo proprietário, entregue também as instruções de utilização.

1. Instruções de operação

- Lê e respeita todas as indicações de segurança apresentadas no folheto «Notas importantes relativamente a pilhas/baterias» fornecido em anexo.
- Coloca o comutador de saída (C) na bateria sempre na posição Off (desligado) quando não estiveres a carregar o teu controlador.
- Coloca o comutador de saída (C) na bateria sempre na posição Off (desligado) quando estiveres a carregar o Powerbank.
- Coloca o comutador de saída (C) na bateria na posição Off (desligado) quando o Powerbank estiver completamente descarregado ou quando o controlador estiver totalmente carregado.
- Utiliza o Powerbank exclusivamente para carregar controladores Sony Dualshock 4 originais.
- Para o carregamento do Powerbank, utiliza exclusivamente o cabo USB fornecido e as estações de carregamento recomendadas na embalagem.

2. Esclarecimento com imagens

- A. Tomada de carregamento de entrada, para o carregamento do Powerbank «Black Thunder»
- B. Tomada de carregamento de saída, para o carregamento de um controlador Sony Dualshock 4 original
- C. Comutador de saída
- D. LED do estado de carregamento
- E. Cabo de carregamento micro USB
- F. Ficha USB do tipo A
- G. Ficha micro USB

3. Colocação em funcionamento

- Em primeiro lugar, coloca o comutador de saída (C) na posição Off (desligado).
- Liga a ficha micro USB (G) à tomada de entrada do teu Powerbank «Black-Thunder» (A).

- Após o carregamento completo, desliga o Powerbank da fonte de alimentação correspondente.
- Liga agora o teu Powerbank ao teu controlador Sony Dualshock 4 original através da tomada de saída (B).
- Coloca o comutador de saída (C) na posição On (ligado) assim que o teu controlador apresentar um baixo desempenho da bateria. Para tal, o controlador deve estar descarregado, pelo menos, até metade.
- Coloca o comutador de saída do Powerbank na posição Off (desligado) quando o Powerbank estiver completamente descarregado ou quando o teu controlador estiver totalmente carregado.

Nota

- A descarga do Powerbank é indicada pelo facto de o LED do estado de carregamento (D) no Powerbank começar a piscar, mesmo no estado de carregamento ou descarga.
- O estado de carregamento do controlador pode ser visualizado mesmo com o Powerbank ligado, através do menu Home da PS4, mantendo premido o botão «Home» no controlador. A indicação do estado de carregamento do controlador encontra-se depois no menu da PS4, no canto inferior direito do ecrã.

Aviso

Se o Powerbank for deixado sempre no estado ligado no controlador, com o tempo, tal diminui o desempenho e a vida útil da bateria integrada. Tal não acontece quando o comutador de saída (C) do Powerbank é colocado na posição Off (desligado) assim que o controlador estiver totalmente carregado ou o Powerbank totalmente descarregado.

4. Resolução de problemas

O Powerbank não carrega o meu controlador.	<p>Certifica-te de que o comutador de saída (C) foi colocado na posição On (ligado) para o carregamento do controlador.</p> <p>Certifica-te de que o comutador de saída (C) está na posição Off (desligado) durante o processo de carregamento.</p> <p>Se possível, liga o Powerbank a outros controladores Sony Dualshock 4 descarregados. Coloca o comutador de saída (C) na posição On (ligado).</p> <p>Mantém premido o botão Home nos controladores e verifica se é indicado o carregamento do controlador no canto inferior direito do ecrã do menu da PS4.</p> <p>Determina que dispositivo poderá estar a apresentar uma falha. Para excluir uma falha do controlador, verifica se o controlador é carregado quando ligado diretamente à porta USB da consola PS4.</p>
O LED do estado de carregamento (D) no controlador não acende.	<p>Para evitar uma intermitência incómoda e para poupar energia, o LED de indicação do estado de carregamento apenas pisca quando o Powerbank estiver totalmente carregado ou descarregado, ou seja, 20 segundos após o último processo de carregamento ou descarga.</p>

5. Contactos e apoio técnico

Em caso de dúvidas sobre o produto, contacte o serviço de assistência ao produto da Hama.

Linha de apoio ao cliente: +49 9091 502-115 (alemão/inglês)

Para mais informações sobre os serviços de apoio ao cliente, visite: www.hama.com

6. Indicações de eliminação

Nota em Protecção Ambiental:



Após a implementação da directiva comunitária 2012/19/EU e 2006/66/EU no sistema legal nacional, o seguinte aplica-se:

Os aparelhos eléctricos e electrónicos, bem como baterias, não podem ser eliminados juntamente com o lixo doméstico. Consumidores estão obrigados por lei a colocar os aparelhos eléctricos e electrónicos, bem como baterias, sem uso em locais públicos específicos para este efeito ou no ponto de venda. Os detalhes para este processo são definidos por lei pelos respectivos países. Este símbolo no produto, o manual de instruções ou a embalagem indicam que o produto está sujeito a estes regulamentos. Reciclando, reutilizando os materiais dos seus velhos aparelhos/baterias, esta a fazer uma enorme contribuição para a protecção do ambiente.

Bir Hama ürünü satın aldığınız için teşekkür ederiz! Biraz zaman ayırın ve önce aşağıda verilen talimatları ve bilgileri iyice okuyun. Bu kullanım kılavuzunu güvenli bir yerde saklayın ve gerektiğinde yeniden okuyun. Bu cihazı başkasına sattığınızda, bu kullanma kılavuzunu da yeni sahibine birlikte verin.

1. Kullanım bilgileri

- Lütfen "Aküler/piller için önemli uyarılar" başlıklı katlanır sayfadaki tüm bilgileri oku ve uyarıları dikkate al
- Controller cihazını şarj etmezken aküdeki çıkış şalterini (C) daima kapalı konumda tut.
- Power-Bank setini şarj ederken aküdeki çıkış şalterini (C) daima kapalı konumda tut.
- Power-Bank seti komple boşalmış durumdayken veya Controller cihazı tümüyle şarj edilmiş durumdayken aküdeki çıkış şalterini (C) kapalı konumda tut.
- Power-Bank setini sadece orijinal Sony Dualshock 4 Controller cihazlarını şarj etmek için kullan.
- Power-Bank setini şarj etmek için sadece birlikte verilen USB- kablosunu ve ambalajda önerilen şarj istasyonlarını kullan.

2. Resim açıklaması

- A. "Black Thunder" Power Bank setini şarj etmek için giriş şarj yuvası
- B. Orijinal bir Sony Dualshock 4 Controller cihazını şarj etmek için çıkış şarj yuvası
- C. Çıkış şalteri
- D. Şarj durumu LED'i
- E. Mikro-USB şarj kablosu
- F. USB fiş Tip-A
- G Mikro-USB fiş

3. Devreye alma

- Çıkış şalterini (C) önce kapalı konuma getir.
- Mikro-USB fişini (G), "Black-Thunder" Power-Bank (A) giriş yuvasına bağla.
- Tam olarak şarj olduktan sonra Power-Bank seti ve ilgili elektrik kaynağı arasındaki bağlantıyı ayır.
- Bu aşamada Power-Bank setini çıkış şarj yuvası (B) üzerinden orijinal Sony-Dualshock 4-Controller cihazına bağla.
- Controller cihazının akü performansı düştüğünde çıkış şalterini (C) açık konumuna getir. Controller, şarj kapasitesinin en az yarısı kadar boşalmış olmalıdır.
- Power-Bank seti komple boşalmış durumdayken veya Controller cihazı tümüyle şarj edilmiş durumdayken Power-Bank setindeki çıkış şalterini kapalı konuma getir.



Not

- Power-Bank setinin boşalma durumu, Power-Bank setindeki şarj durumu LED'i (D) şarjlı veya boşalmış durumda artık yanıp sönmeyerek kendini belli eder.
- Controller cihazının şarj durumu Power-Bank seti takılı durumdayken PS4-Home menüsünden de anlaşılabilir. Controller cihazındaki "Home" tuşunun basılı tutulması gerekmez. Bu durumda Controller şarj durumu PS4 menüsünde resmin sağ alt tarafındaki kenarında görünür.



Uyarı

Power-Bank seti daima açık durumdayken Controller cihazında bırakılırsa takılı olan akünün performansı azalır ve kullanım ömrü kısalmış olur. Controller tam şarj olduktan veya Power-Bank tümüyle boşaldıktan sonra Power-Bank setindeki çıkış şalteri (C) Kapalı konumuna kaydırılırsa bu olumsuz durum ortaya çıkmaz.

4. Sorun giderme

Power-Bank seti Controller cihazını şarj etmiyor.	Controller cihazını şarj etmek için kullanılan çıkış şalterinin (C) açık konumda olduğundan emin ol. Şarj işlemi sırasında çıkış şalterinin (C) kapalı konumda olduğundan emin ol. Mümkünse Power-Bank setini farklı, şarj boşalmış Sony-Dualshock4 Controller cihazlarında dene. Çıkış şalterini (C) açık konuma getir. Controller cihazlarında Home tuşunu basılı tut ve PS4 menüsünün sağ alt ekran kenarında Controller cihazının şarj edilmesi işleminin gösterilip gösterilmediğini kontrol et. Hangi cihazın arızalı olabileceğini tespit et. Controller cihazının arızalı olmadığından emin olmak için Controller cihazının PS4 oyun konsolündeki doğrudan USB yuvasından şarj olup olmadığını kontrol et.
Controller cihazındaki şarj durumu LED'i (D) yanmıyor.	Rahatsızlık verici yanıp sönmelerin önüne geçmek ve enerjiden tasarruf etmek için, şarj durumu LED'i sadece Power-Bank seti şarj olmuş veya boşalmış durumdayken yanıp söner veya en son şarj ve boşalma durumundan sonraki 20 saniyede yanıp söner.

5. Servis ve destek

Ürünle ilgili herhangi bir sorunuz varsa, lütfen HAMA ürün danışmanlığına başvurunuz.

Hotline: +49 9091 502-115 (Alm/İng)

Diğer destek bilgileri için, bkz.: www.hama.com

6. Atık Toplama Bilgileri

Çevre koruma uyarısı:



Avrupa Birliği Direktifi 2012/19/EU ve 2006/66/EU ulusal yasal uygulamalar için de geçerli olduğu tarihten itibaren:

elektrikli ve elektronik cihazlarla piller normal evsel çöpe atılmamalıdır. Tüketiciler için, artık çalışmayan elektrikli ve elektronik cihazları piller, kamuya ait toplama yerlerine götürme veya satın alındıkları yerlere geri verme yasal bir zorunluluktur. Bu konu ile ilgili ayrıntılar ulusal yasalarla düzenlenmektedir. Ürün üzerinde, kullanma kılavuzunda veya ambalajda bulunan bu sembol tüketiciyi bu konuda uyarır. Eski cihazların geri kazanımı, yapıldıkları malzemelerin değerlendirilmesi veya diğer değerlendirme şekilleri ile, çevre korumasına önemli bir katkıda bulunursunuz. Yukarıda adı geçen atık toplama kuralları Almanya'da piller ve aküler için de geçerlidir.

Vă mulțumim că ați optat pentru un produs Hama. Pentru început vă rugăm să vă lăsați puțin timp și să citiți complet următoarele instrucțiuni și indicații. Vă rugăm să păstrați manualul de utilizare la loc sigur pentru o consultare ulterioară în caz de nevoie. În caz de înstrăinare a aparatului vă rugăm să predați și acest manual noului proprietar

1. Indicații de deservire

- Citiți și respectați toate indicațiile de siguranță din flaiurul „Indicații importante pentru acumuloarele/baterii,”
- Când nu se execută încărcarea controlerului, comutatorul Output (C) la acumulator trebuie întotdeauna plasat pe Off.
- Când se execută încărcarea Power Bank, comutatorul Output (C) la acumulator trebuie întotdeauna plasat pe Off.
- Dacă Power Bank este complet descărcată sau controlerul complet încărcat, plasați comutatorul Output (C) la acumulator pe Off.
- Power Bank se folosește exclusiv la încărcarea controlerelor originale Sony Dualschock 4.
- Pentru încărcarea Power Bank folosiți exclusiv cablul USB inclus în livrare și stațiile de încărcare recomandate pe ambalaj.

2. Explicații poze

- A. Intrare - fișă de încărcare pentru încărcarea Power Bank „Black Thunder”
- B. Ieșire - fișă de încărcare pentru încărcarea unui controler original Sony Dualschock 4
- C. Comutator Output
- D. LED statut încărcare
- E. Cablu de încărcare micro USB
- F. Mufă USB tip A
- G. Mufă micro USB

3. Punere în funcțiune

- Plasați comutatorul Output (C) pe Off.
- Conectați mufa micro USB (G) cu fișa de intrare a „Black Thunder” Power Bank (A).
- După încărcarea completă întrerupeți legătura dintre Power Bank și respectiva sursa de curent.
- Conectați Power Bank prin ieșire - fișa de încărcare (B) cu controlerul original Sony Dualschock 4.
- Imediat ce acumulatorul controlerului deține o putere redusă, plasați comutatorul Output (C) pe On. Pentru aceasta controlerul trebuie să fie descărcat cel puțin la jumătate.
- Imediat ce Power Bank este complet descărcată sau controlerul complet încărcat, plasați comutatorul Output al Power Bank pe Off.



Indicație

- Descărcarea Power Bank este semnalizată prin încetarea semnalizării intermitente a LED-ului de statut al încărcării (D) la Power Bank și în regimul de încărcare sau descărcare.
- Statutul de încărcare al controlerului se poate recunoaște și când Power Bank este conectată, în meniul intern PS4, prin menținerea apăsată a tastei „Home” la controler. În acest caz, afișajul statutului încărcării controlerului se află în meniul PS4 în colțul din partea dreaptă de jos a ecranului.



Avertizare

Conectarea permanentă a Power Bank în stare de funcționare la controler, micșorează, în timp, puterea acumulatorului și durata de exploatare a acestuia. Aceasta se evită prin plasarea comutatorului Output (C) la Power Bank pe Off imediat ce controlerul este complet încărcat sau Power Bank descărcată.

4. Îndepărtarea defecțiunilor

Power Bank nu încarcă controlerul.	Verificați dacă comutatorul Output (C) pentru încărcarea controlerului este plasat pe On. Asigurați-vă ca în timpul procesului de încărcare comutatorul Output (C) să fie plasat pe Off. În măsura posibilităților, conectați Power Bank cu alte controlere descărcate Sony Dualshock 4. Plasați comutatorul Output (C) pe On. Mențineți apăsată tasta Home la controlere și verificați dacă se afișează încărcarea controlerului în partea dreaptă de jos a ecranului a meniului PS4. Stabiliți care aparat poate să arate o defecțiune. Pentru excluderea unei defecțiuni a controlerului verificați dacă acesta se încarcă direct prin fișa USB a consolei PS4.
LED-ul de statut al încărcării (D) la controler nu luminează.	Pentru evitarea luminatului intermitent și economisirea de energie, LED-ul statutului de încărcare luminează intermitent dacă Power Bank se încarcă sau descarcă, respectiv 20 secunde după ultimul proces de încărcare sau descărcare.

5. Service și suport

Dacă aveți întrebări adresați-vă la Hama consultanță privind produsul.

Hotline: +49 9091 502-115 (Ger./Ang.)

Alte informații de suport găsiți aici: www.hama.com

6. Informații pentru reciclare

Instrucțiuni pentru protecția mediului înconjurător:



Din momentul aplicării directivelor europene 2012/19/EU și 2006/66/EU în dreptul național sunt valabile următoarele:

Aparatele electrice și electronice nu pot fi salubrizate cu gunoii menajer. Consumatorul este obligat conform legii să predea aparatele electrice și electronice la sfârșitul duratei de utilizare la locurile de colectare publice sau înapoi de unde au fost cumpărate.

Detaliile sunt reglementate de către legislația țării respective. Simbolul de pe produs, în instrucțiunile de utilizare sau pe ambalaj indică aceste reglementări. Prin reciclarea, revalorificarea materialelor sau alte forme de valorificare a aparatelor scoase din uz aduceți o contribuție importantă la protecția mediului nostru înconjurător.

Tack för att du valt att köpa en Hama produkt. Ta dig tid och läs först igenom de följande anvisningarna och hänvisningarna helt och hållet. Förvara sedan den här bruksanvisningen på en säker plats för att kunna titta i den när det behövs. Om du gör dig av med apparaten ska du lämna bruksanvisningen till den nya ägaren.

1. Bruksanvisning

- Läs noga igenom alla säkerhetsanvisningar i bifogad informationsblad "Viktig information för batterier och laddningsbara batterier".
- Sätt utgångsbrytaren (C) på batteriet alltid på AV om du inte laddar din controller.
- Sätt utgångsbrytaren (C) på batteriet på AV om du laddar ditt batteripaket Power-Bank.
- Sätt utgångsbrytaren (C) på batteriet på Av om din Power-Bank är helt tom eller kontrollern är fulladdad.
- Använd din Power-Bank endast för laddning av original Sony Dualshock 4 controller.
- Använd endast medföljande USB-kabel och laddstationer som rekommenderas på förpackningen.

2. Bildbeskrivning

- A. ingång för laddning av "Black Thunder"-Power-Bank
- B. utgång för laddning av original Sony Dualshock 4 controller
- C. utgångsbrytare
- D. statuslysdiod
- E. laddkabel mikro-USB
- F. USB-kontakt, hane, Typ-A
- G. micro-USB-kontakt

3. Idrifttagande

- Sätt utgångsbrytaren (C) på AV.
- Anslut micro-USB-kontakten (G) till ingången av "Black-Thunder" Power-Bank (A)
- Efter laddningen ska du skilja Power Banken från strömkällan.
- Nu kan du ansluta din Power Bank till en original Sony Dualshock 4 controller via utgången (B).
- Ställ utgångsbrytare (C) på PÅ när din controller börjar få ett lägre batterinivå. Kontrollern ska vara urladdad till hälften.
- Sätt utgångsbrytaren på AV när din Power Bank är helt urladdad eller när din Controller är helt fulladdad.



Information

- Att din Power-Bank är urladdad visas av statusdioden (D) som slutar blinka även vid laddning eller urladdning.
- Laddstatusen av din controller kan du se även när Power Banken är ansluten. Du ser den i PS4-huvudmenyn genom att hålla "Home"-knappen på kontrollern nedtryckt. Nu visas laddstatus av din controller på PS4-huvudmenyn i nedre högra hörnet.



Varning!

Om du lämnar Power Banken alltid påslagen kvar på kontrollern minskar batterikapaciteten och batteri-paketets livslängd. Det kan du undvika genom att sätta utgångsbrytaren (C) på AV när kontrollern är laddad eller Power-Banken är urladdad.

4. Åtgärder vid fel

Power Banken laddar inte min controller.	Se till att utgångsbrytaren (C) är i läge PÅ för laddning. Se till att utgångsbrytaren (C) är AV under hela laddningen. Anslut (om möjligt) Power Banken med andra urladdade Sony Dualshock 4 controller. Sätt utgångsbrytaren (C) på PÅ. Håll Home-knappen nedtryckt och testa om laddningsprocessen visas i skärmens nedre högra hörn. Försök att fastställa vilken enhet som är defekt. För att kunna utesluta att kontrollern är defekt testa om kontrollern laddar via den direkta USB-utgången på PS4.
Statusdioden (D) för laddnivån på kontrollern lyser inte.	För att undvika onödig blinkande och för att spara energi blinkar dioden för laddstatus endast när Power Banken laddas eller urladdas eller 20 sekunder efter sista laddning eller urladdning.

5. Service och support

Kontakta Hama produktrådgivning om du har frågor om produkten.

Hotline: +49 9091 502-115 (ty/eng)

Du hittar mer support-information här: www.hama.com

6. Kasseringshänvisningar

Not om miljöskydd:



Efter implementeringen av EU direktiv 2012/19/EU och 2006/66/EU i den nationella lagstiftningen, gäller följande:

Elektriska och elektroniska apparater samt batterier får inte kastas i hushållssoptorna. Konsumenterna är skyldiga att återlämna elektriska och elektroniska apparater samt batterier vid slutet av dess livslängd till, för detta ändamål, offentliga uppsamlingsplatser. Detaljer för detta definieras av den nationella lagstiftningen i respektive land. Denna symbol på produkten, instruktionsmanualen eller på förpackningen indikerar att produkten innefattas av denna bestämmelse. Genom återvinning och återanvändning av material/batterier bidrar du till att skydda miljön och din omgivning.

Suurkiitos, että valitsit Hama-tuotteen.

Varaa aikaa ja lue seuraavat ohjeet ensin kokonaan läpi. Säilytä sen jälkeen tämä käyttöohje varmassa paikassa, jotta voit tarvittaessa tarkistaa siitä eri asioita. Jos luovut laitteesta, anna tämä käyttöohje sen mukana uudelle omistajalle.

1. Käyttöohjeet

- Lue ja huomioi kaikki mukana toimitetussa taitehteisessä ”Tärkeitä akkuja/paristoja koskevia ohjeita” olevat turvallisuusohjeet
- Aseta akun output-kytkin (C) aina asentoon off, kun et lataa ohjaintasi.
- Aseta akun output-kytkin (C) aina asentoon off, kun lataat Powerbankia.
- Aseta akun output-kytkin (C) asentoon off, kun Powerbank on täysin purkautunut tai ohjain on ladattu täyteen.
- Käytä Powerbankia ainoastaan alkuperäisten Sony Dualshock 4 -ohjaimien lataamiseen.
- Käytä Powerbankin lataukseen ainoastaan mukana toimitettua USB-johtoa ja pakkauksessa suositeltua latausasemaa.

2. Kuvan selitys

- A. Tulo-latauspistorasia, ”Black Thunder” Powerbankin lataamiseen
- B. Lähtö-latauspistorasia alkuperäisen Sony Dualshock 4 -ohjaimen lataamiseen
- C. Output-kytkin
- D. Lataustilan LED
- E. Mikro-USB-latausjohto
- F. USB-pistoke tyyppi-A
- G. Micro USB -pistoke

3. Käyttöönotto

- Aseta output-kytkin (C) ensin asentoon off.
- Yhdistä Micro-USB-pistoke (G) ”Black-Thunder” Powerbankin (A) tulopistorasiaan.
- Erota Powerbankin ja vastaavan virtalähteen välinen yhteys, kun lataus on suoritettu loppuun.
- Yhdistä nyt Powerbankisi lähtölatauspistorasian (B) kautta alkuperäisen Sony-Dualshock 4 -ohjaimen kanssa.
- Aseta output-kytkin (C) asentoon on, heti kun ohjaimen akkuteho on alhainen. Ohjaimen akun tulisi tätä varten olla vähintään puoliksi tyhjentynyt.
- Aseta Powerbankin output-kytkin asentoon off, heti kun Powerbank on täysin purkautunut tai ohjaimesi on ladattu täyteen.

Ohje

- Powerbankin latauksen purkautuminen ilmastaan siten, että Powerbankin lataustilan LED (D) lopettaa vilkkumisen myös lataus- tai latauksen purkaustilassa.
- Ohjaimen lataustila nähdään myös Powerbankin ollessa kytkettynä PS4-homevalikon kautta pitämällä ohjaimen ”Home”-painiketta painettuna. Ohjaimen lataustilan näyttö sijaitsee silloin PS4-valikkokuvan oikeassa alareunassa.

Varoitus

Akun tehon kesto aika ja asennetun akun käyttöikä lyhenee, mikäli Powerbankia jätetään aina kytketyssä tilassa ohjaimelle. Näin ei tapahdu silloin, kun Powerbankin output-kytkin (C) siirretään asentoon off, heti kun ohjain on ladattu täyteen tai Powerbank lataus on purkautunut.

4. Vian korjaus

Powerbank ei lataa ohjaintani.	Varmista, että output-kytkin (C) ohjaimen lataamiseksi on kytkettynä asentoon on. Varmista, että output-kytkin (C) on lataustapahtuman aikana kytkettynä asentoon off. Yhdistä Powerbank mahdollisuuksien mukaan toiseen, tyhjentyneeseen Sony Dualshock 4 -ohjaimen Aseta output-kytkin (C) asentoon on. Pidä ohjaimen Home-painike painettuna ja takasta näytetäänkö PS4-valikon näyttöruudun oikeassa alareunassa ohjaimen lataaminen. Varmista, missä laitteessa voisi olla vika. Tarkasta ohjaimen vian poissulkemiseksi, ladataanko ohjainta PS4-konsoliin USB-suoraliitännän kautta.
Ohjaimen lataustilan LED (D) ei syty palamaan.	Häiritsevän vilkkumisen välttämiseksi ja energian säästämiseksi lataustilan LED vilkkuu ainoastaan, kun Powerbankia ladataan tai latausta puretaan tai 20 sekuntia viimeisen lataus- tai latauksen purkutapahtuman jälkeen.

5. Huolto ja tuki

Tuotetta koskeissa kysymyksissä pyydämme kääntymään Hama tuoteneuvonnan puoleen.

Tukilinja: +49 9091 502-115 (saksa/englanti)

Lisää tukitietoja on osoitteessa www.hama.com

6. Hävittämisohjeet

Ympäristönsuojelua koskeva ohje:



Siitä lähtien, kun Euroopan unionin direktiivi 2012/19/EU ja 2006/66/EU otetaan käyttöön kansallisessa lainsäädännössä, pätevät seuraavat määräykset:
Sähkö- ja elektroniikkalaitteita ja paristoja ei saa hävittää talousjätteen mukana. Kuluttajalla on lain mukaan velvollisuus toimittaa sähkö- ja elektroniikkalaitteet niiden käyttöiän päätyttyä niille varattuihin julkisiin keräyspisteisiin tai palauttaa ne myyntipaikkaan. Tähän liittyvistä yksityiskohdista säädetään kulloisenkin osavaltion laissa. Näistä määräyksistä mainitaan myös tuotteen symbolissa, käyttöohjeessa tai pakkauksessa. Uudelleenkäytöllä, materiaalien/paristoja uudelleenkäytöllä tai muilla vanhojen laitteiden uudelleenkäyttötavoilla on tärkeä vaikutus yhteisen ympäristömme suojelussa.

hama®

Hama GmbH & Co KG
86652 Monheim / Germany
www.hama.com

All listed brands are trademarks of the corresponding companies. Errors and omissions excepted, and subject to technical changes. Our general terms of delivery and payment are applied.

00115467 / 09.16